

Aufgabe 4 Schaltung zur Spannungsstabilisierung (31 Punkte)



Gegeben sei die Schaltung in Bild 4 zur Spannungsstabilisierung. Die Aufgabe der Schaltung besteht darin, die Schwankungen Δu_e der Eingangsspannung $u_e = U_e + \Delta u_e$ in der Ausgangsspannung $u_a = U_a + \Delta u_a$ zu unterdrücken, d. h. deren Spannungsschwankungen Δu_a so klein wie möglich zu halten.



Bild 4: Schaltung zur Spannungsstabilisierung

Zunächst soll eine Großsignal-Analyse der Schaltung vorgenommen werden. Bild 5 zeigt das Großsignal-Ersatzschaltbild (ESB) des Transistors.

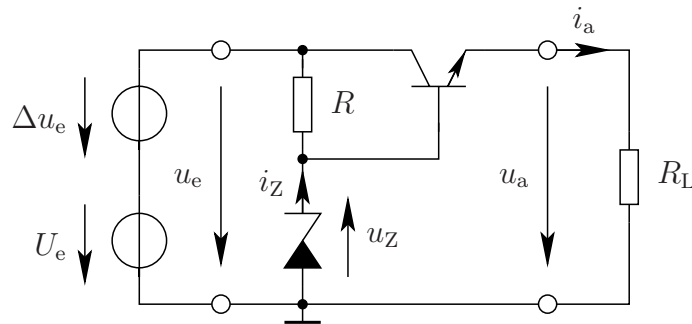

Bild 5: Großsignal-ESB des Transistors

a)* Zeichnen Sie das Großsignal-ESB der Schaltung aus Bild 4 unter Verwendung des Großsignal-Transistor-ESBes in Bild 5. Ersetzen Sie die Zenerdiode durch eine ideale Spannungsquelle mit dem Wert U_Z .

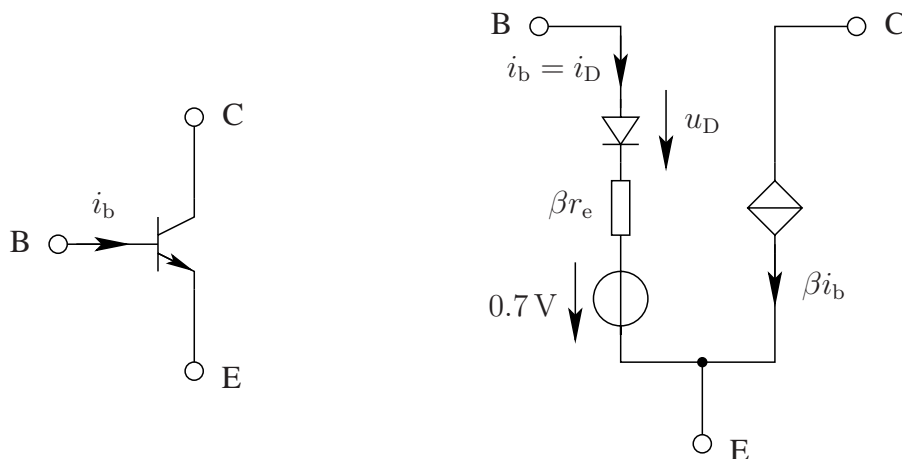

Hinweis: Die Spannungsschwankungen werden bei einer Großsignal-Analyse zu Null gesetzt, d. h. $\Delta u_e = \Delta u_a = 0$, $u_a = U_a$, $i_a = I_a$ und $u_Z = U_Z$.

b)* Welche Beziehung erzwingt der Widerstand R_L zwischen U_a und I_a ?

c) Berechnen Sie I_a in Abhängigkeit von β und I_b .

d) Ermitteln Sie aus den Ergebnissen von Teilaufgabe b) und c) einen Ausdruck für I_b in Abhängigkeit von U_a , β und R_L .

e) Berechnen Sie mittels einer geeigneten Maschengleichung und dem Ergebnis aus Teilaufgabe d) die Ausgangsspannung U_a in Abhängigkeit von U_Z , β , R_L und r_e .

Hinweis: Die Diode wird im Durchlaßbereich betrieben, d. h. $U_D = 0$.

f) Welcher Ausdruck ergibt sich für U_a falls $r_e \rightarrow 0$?

Die Kennlinie der Zenerdiode ist im Bild 6 gegeben.



Bild 6: Kennlinie der Zenerdiode

g)* Nennen Sie drei Eigenschaften der Zenerdiode als resistives Eintoner!

Nun soll die Großsignal-Ersatzschaltung der Zenerdiode verbessert werden, indem sie durch eine Spannungsquelle mit Innenwiderstand ersetzt wird, die die Kennlinie der Zenerdiode im Arbeitspunkt $AP(U_Z, I_Z)$ (siehe Bild 6) bestmöglich approximiert.

h)* Zeichnen Sie die Kennlinie der Großsignal-Ersatzschaltung für die Zenerdiode in Bild 6 ein und bestimmen Sie graphisch die Werte der Elemente des ESBes, d. h. den Innenwiderstand r_Z und die Leerlaufspannung $U_{Z,0}$.

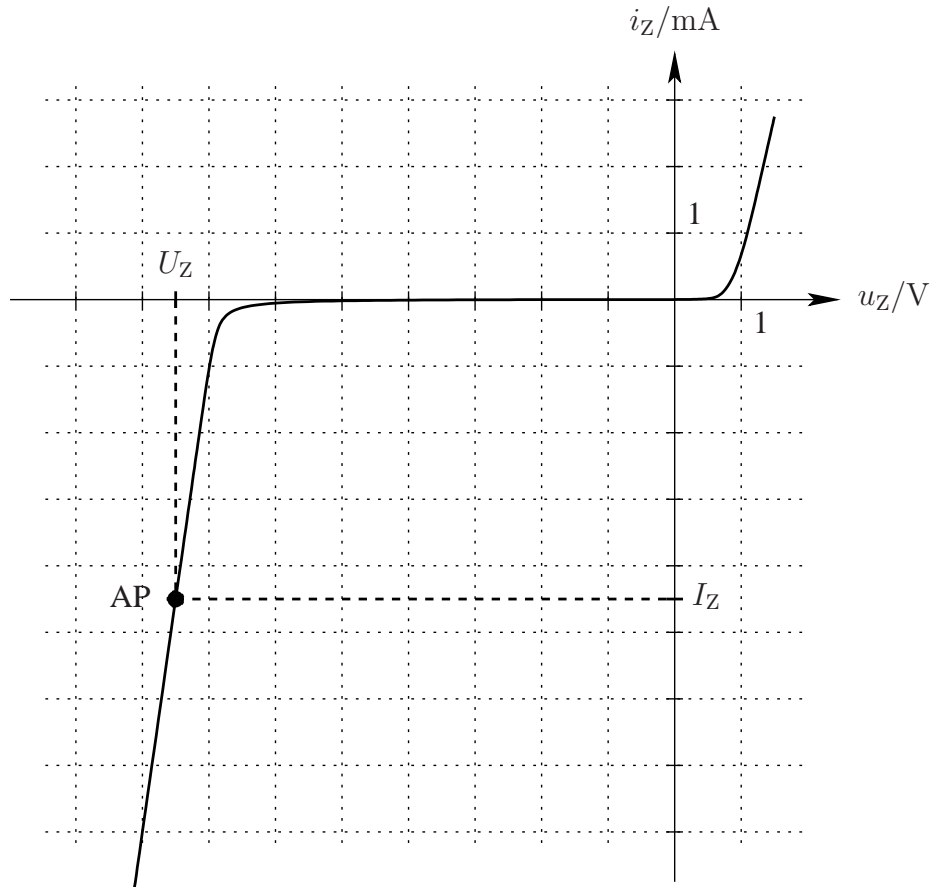

Nun folgt eine Kleinsignal-Analyse. Bild 7 zeigt das Kleinsignal-ESB des Transistors.



Bild 7: Kleinsignal-ESB des Transistors

- i)* Wie sieht das lineare Kleinsignal-ESB der Zenerdiode aus?



- j) Zeichnen Sie schließlich das Kleinsignal-ESB der Gesamtschaltung aus Bild 4 unter Verwendung von Bild 7 und Teilaufgabe i).

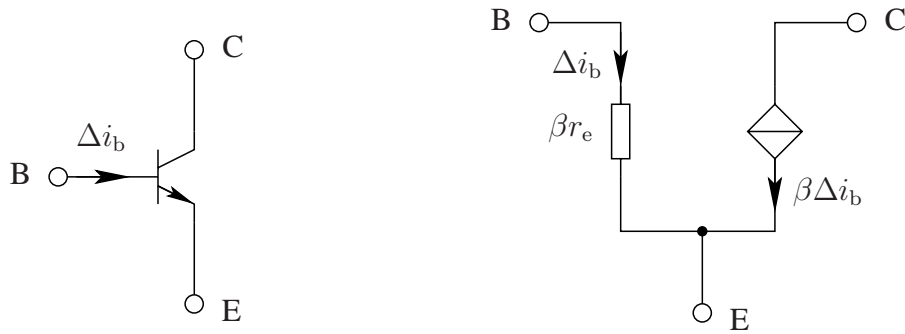
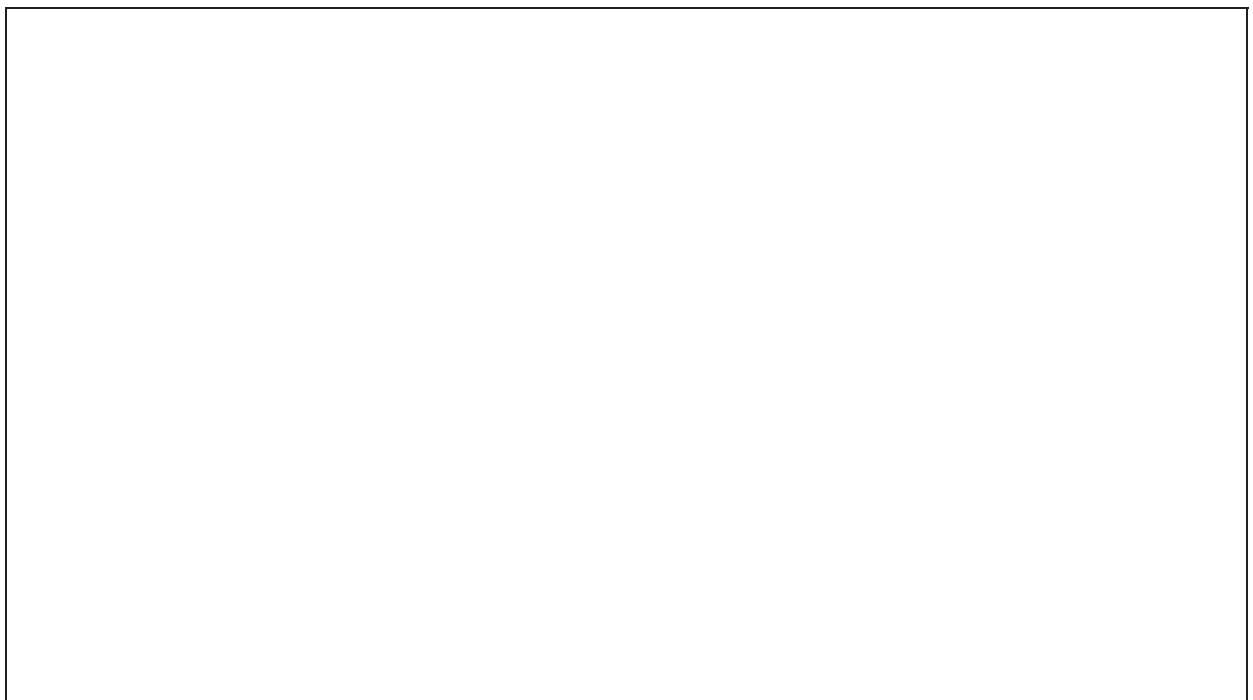

Im folgenden soll die Abhängigkeit der Kleinsignal-Ausgangsspannung Δu_a von der Kleinsignal-Eingangsspannung Δu_e untersucht werden.

k) Bestimmen Sie zunächst Δu_a in Abhängigkeit von Δu_z , β , R_L und r_e .

Hinweis: Der Lösungsweg muß erkennbar sein!

l) Berechnen Sie nun Δu_z in Abhängigkeit von Δu_e , R und r_z für die Näherung $\Delta i_b \approx 0$ und geben Sie schließlich Δu_a in Abhängigkeit von Δu_e , R , r_z , β , R_L und r_e an. Verwenden Sie dazu das Ergebnis aus Teilaufgabe k).

m) Welche Beziehung ergibt sich zwischen Δu_a und Δu_e für $r_z \rightarrow 0$? Was bedeutet dies für die Funktionsweise der Schaltung?